

2015 第十七屆脊髓損傷者全國運動大會

計劃書

輪戰台北城~比出愛無限



2015 17屆 脊髓損傷者全國運動大會

指導單位：教育部體育署、中華民國脊髓損傷者聯合會

主辦單位：社團法人台北市脊髓損傷者協會

協辦單位：臺北市政府體育局、臺北市政府社會局、長運公關、贈物網、台北之音、台北市體育總會田徑協會、台北市體育總會桌球協會、集馨愛心社、救國團臺北市團委會、台灣地板滾球協會、北一女中樂儀旗隊永續發展協會、工業技術研究院、國立國防大學政戰學院、復健醫學會、職能治療學會…等

贊助單位：台北市龍江扶輪社、立法院、元利建設企業股份有限公司、福利農產企業有限公司、雙連教會、欣緯股份有限公司、華熊營造股份有限公司、忠泰建設股份有限公司、元景營造股份有限公司、大潤發土城分公司

顧問：楊玉欣立委、何志偉議員、吳世正議員、秦慧珠議員、周威佑議員、毛慧芬老師、潘信良醫師、謝正宜醫師、朱大同醫師、楊實秋先生、巫震華先生、饒理理事長…等

2015 第十七屆脊髓損傷者全國運動大會

計畫緣由：

為鼓勵脊損傷友走入社區，培養運動興趣，增強獨立自主的自信心和希望，並藉由運動的訓練讓身體機能減緩退化、增強心肺功能，宣導正確身體、心理衛生保健知識。「脊髓損傷者全國運動大會」於86年7月5日開始舉辦，20年來每年都盛大辦理，並由各縣市脊髓損傷者協會輪流承辦。本項運動會繞過了全島各縣市，除了激勵許多脊損傷友生存的意志，更讓全國的社會大眾看到會員們克服困難的勇氣和毅力。

計畫目的：

脊髓損傷者絕大多數均為中途致殘，受傷後大都造成雙下肢或四肢癱瘓，嚴重的則需長期使用呼吸器，由於脊髓屬中樞神經的一部份，脊髓損傷會直接影響了運動神經、感覺神經及自主神經，因而引起肢體麻痺及大小便失禁、褥瘡等後遺症，因此脊髓損傷者在生理及心理方面有非常大的衝擊。

根據調查顯示，脊髓損傷者有92%終身需以輪椅代步，所以許多傷友因長期無法參與較動態的活動，而形成其心靈逐漸封閉，除了身體功能的喪失，間接也影響其與家庭、社會人際關係的互動。

為鼓勵傷友能敞開胸懷，走出人生陰霾，重新迎向陽光，一直是本會與各縣市脊髓損傷者協會最重要的服務工作項目之一。依多年輔導傷友之經驗及近年學者對脊髓損傷者之心理研究，均認為以推廣鼓勵會員參與體適能活動，讓會員能從增強身體的活動力來逐漸建立自我的信心。

此次本會辦理此項活動，除了鼓勵更多傷友能走向戶外參與各項運動競技，並希望藉舉辦全國性活動，讓來自全國各地的會員們相互交流，提高其參與運動之興趣，改變正確的人生觀念，以達到鼓勵走出心理陰霾，落實身心障礙者福利政策。

辦理單位：

指導單位：教育部體育署、中華民國脊髓損傷者聯合會

主辦單位：社團法人台北市脊髓損傷者協會

協辦單位：臺北市政府體育局、臺北市政府社會局、長運公關、贈物網、台北之音、台北市體育總會田徑協會、台北市體育總會桌球協會、集馨愛心社、救國團臺北市團委會、台灣地板滾球協會、北一女中樂儀旗隊永續發展協會、工業技術研究院、國立國防大學政戰學院、復健醫學會、職能治療學會…等

贊助單位：台北市龍江扶輪社、立法院、元利建設企業股份有限公司、福利農產企業有限公司、雙連教會、欣緯股份有限公司、華熊營造股份有限公司、忠泰建設股份有限公司、元景營造股份有限公司、大潤發土城分公司

顧問：楊玉欣立委、何志偉議員、吳世正議員、秦慧珠議員、周威佑議員、毛慧芬老師、潘信良醫師、謝正宜醫師、朱大同醫師、楊實秋先生、巫震華先生、饒理理事長…等

壹、計畫內容：

- 一、活動時間：民國 104 年 5 月 2 日、5 月 3 日
 二、活動地點：臺北體育館、臺北田徑場
 三、參加對象：總計約 1,400 人。
 1. 全國各縣市參賽脊髓損傷者選手計 600 人。
 2. 志工、家屬、工作人員計 600 人。
 3. 來賓計 200 人。

四、進行方式：預定比賽項目

戶外田徑場	
團體組	
1. 男子輪椅 400 公尺競速接力	2. 男子輪椅 800 公尺競速接力
3. 頸胸腰髓同心協力障礙賽 (60、100 公尺)	4. 頸髓男子電動輪椅 400 公尺團體超越障礙計時賽
5. 男女混和槌球定點奪標杆計分賽(3 人)	
胸腰髓：男子個人組	胸腰髓：女子個人組
1. 男子輪椅 100 公尺競速	1. 女子輪椅 100 公尺競速
2. 男子輪椅 200 公尺競速	2. 女子輪椅 200 公尺競速
3. 男子輪椅 400 公尺競速	3. 女子輪椅鉛球
4. 男子輪椅鉛球	4. 女子輪椅鐵餅
5. 男子輪椅鐵餅	5. 女子輪椅標槍
6. 男子輪椅標槍	
頸髓組	
1. 頸髓男女混合手推輪椅 100 公尺競速	
2. 頸髓男子電動輪椅 100 公尺超越障礙計時賽	3. 頸髓女子電動輪椅 100 公尺超越障礙計時賽

室內體育館	
團體組	
1. 男女混和地板滾球團體賽(3 人)分胸、頸椎組	
男子個人組	女子個人組
1. 男子輪椅桌球(分胸、頸椎)	1. 女子輪椅桌球(胸、頸椎不限)
頸髓組	
1. 頸髓男子龍鳳搶珠大對決	4. 頸髓女子龍鳳搶珠大對決
2. 頸髓男女桌球混合賽	5. 頸髓男女吸星大法混合賽
3. 頸髓男子 3 公尺吹箭	6. 頸髓女子 3 公尺吹箭
趣味競賽組	
胸腰椎組	頸椎組
1. 男女混合輪椅 4 公尺飛鏢	1. 男女混合輪椅乒乓球九宮格
2. 男女混合輪椅棒球九宮格	2. 男女混合輪椅個人槌球過門
3. 男女混合輪椅飛盤擲準	
4. 男女混合輪椅個人槌球過門	
5. 男女混合輪椅籃球定點投籃	

五、活動流程：

〈星期六〉			
時間	項目		
08:00~09:30	各單位報到		
09:30~09:50	選手整隊準備進場 (依引導牌排列)運動員進場		
09:50~10:40	開幕式：節目表演 迎接大會會旗 升大會會旗 唱國歌 大會主席致詞 來賓致詞 大會會長致詞		
10:40~11:00	運動員代表宣誓 點燃聖火禮成/大會會長宣佈比賽開始		
田徑場		體育館	
時間	項目	時間	項目
11:00~11:30	男子輪椅 400M 競速(預)	11:00~04:00	趣味競賽
11:40~12:10	男子輪椅 800M 競速(預)	11:00~04:00	地板滾球團體賽(預賽)
12:00~13:00	午餐		
13:00~13:30	男子輪椅 200M 競速(預)	13:00~16:00	頸髓男子龍鳳搶珠大對決
13:40~14:00	女子輪椅 200M 競速(決)	13:00~16:00	頸髓女子龍鳳搶珠大對決
13:00~16:00	男女混合輪椅飛盤擲準(趣)	13:00~16:00	頸髓男女吸星大法混合賽
13:00~16:00	男女混合輪椅個人槌球過門(趣)		
14:00~14:40	頸髓男女混合手推輪椅 100 公尺競速(決)		
14:00~17:00	男女混和槌球奪標杆計分賽		
14:50~15:30	男子輪椅 100M 競速(預)		
15:40~16:00	女子輪椅 100M 競速(預)		
16:10~16:40	頸髓男子電動輪椅 100 公尺超越障礙計時賽		
16:40~17:00	頸髓女子電動輪椅 100 公尺超越障礙計時賽		
18:00~19:30	選手之夜		
20:00~21:30	回住宿飯店		

<星期日>

田徑場		體育館	
時間	項目	時間	項目
09:00~09:20	男子輪椅 100M 競速(決)	08:30~10:30	地板滾球團體賽(決賽)
09:20~09:40	女子輪椅 100M 競速(決)	08:30~11:00	趣味競賽
09:30~12:00	男女分組輪椅鉛球	08:30~11:00	男子輪椅桌球
09:30~12:00	男女分組輪椅鐵餅	08:30~11:00	女子輪椅桌球
09:30~12:00	男女分組輪椅標槍	08:30~11:00	頸髓男女桌球混合賽
09:50~10:20	男子輪椅 400 公尺競速接力 (4*100)	08:30~11:00	頸髓男子 3 公尺吹箭
10:30~10:50	男子輪椅 200M 競速(決)	08:30~11:00	頸髓女子 3 公尺吹箭
11:00~11:30	男子輪椅 800 公尺競速接力 (4*200)		
11:40~12:00	頸胸腰髓同心協力障礙賽		
12:00~12:30	大會成績統計(午餐)		
12:40~12:50	閉幕式：運動員進場(依引導牌排列)		
12:50~13:30	大會會長及籌委會主任委員致詞 成績報告(大會裁判長) 表揚暨頒獎 會旗交接 下屆舉辦單位表演 降會旗 運動員退場 禮成		

貳、預期效益：

- 一、藉由此次運動大會鼓勵 600 位以上脊髓損傷者走出戶外，展現自我活力，達到社會大眾參與的目的，並提倡身心障礙者正當的休閒活動。
- 二、激勵 1,000 人次以上之身心障礙者啟發潛能、自我成長，發揮潛藏已久的能力，再次擁抱陽光的機會，重回社會再次成為有效之人力資源。
- 三、透過運動會比賽及舉辦之各項相關宣導活動，促使社會大眾進一步瞭解脊髓損傷者運動才華及生命的延續動力，進而達到重視身心障礙者的人性尊嚴及社會福利。
- 四、達到推廣身心障礙者運動，開發脊髓損傷者運動潛能，並促成培訓身心障礙選手。

參、組織架構：

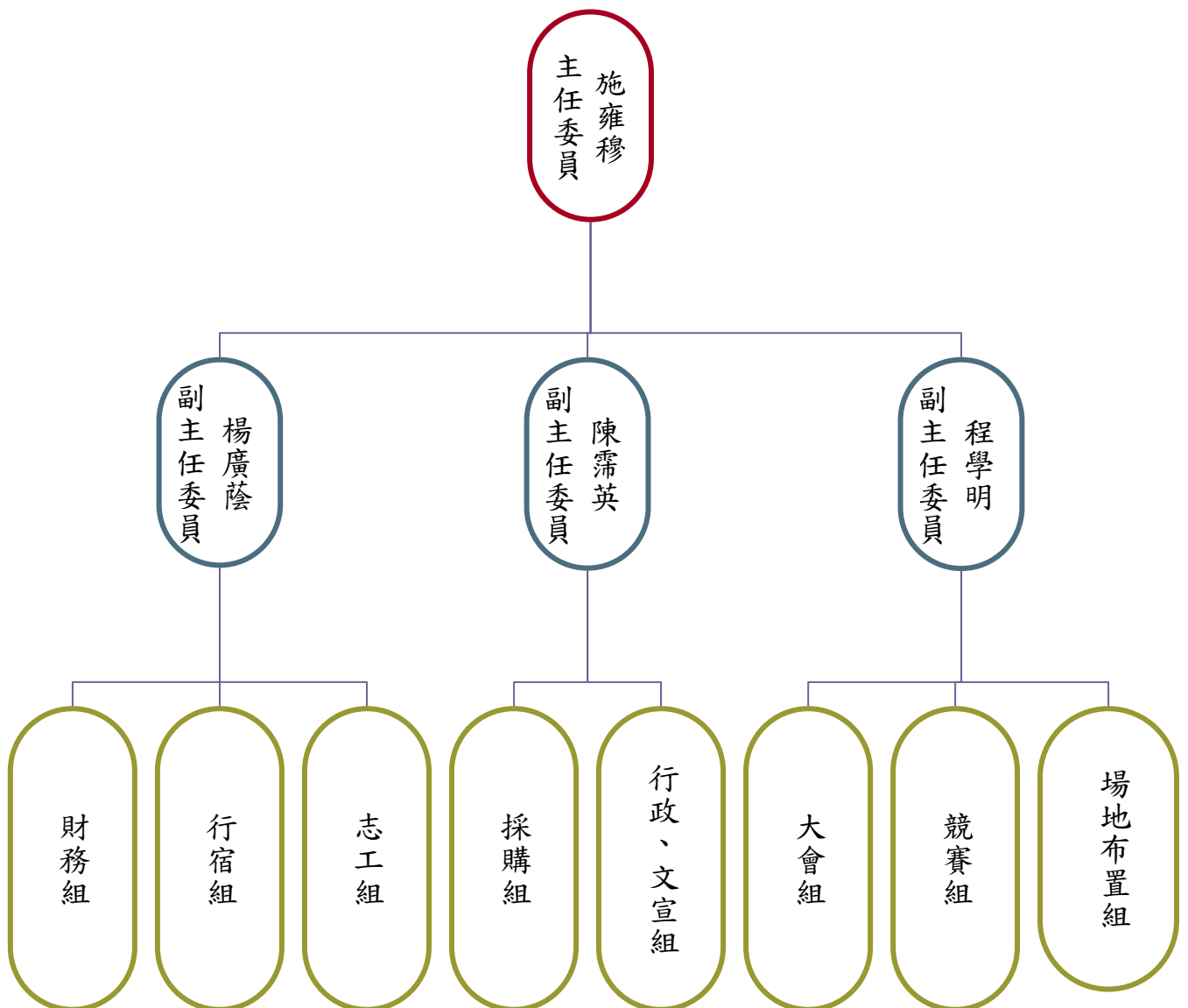

肆、計畫執行期程：103-104 年

行政、文宣組

工作計劃 / 時間	8 月	9 月	10 月	11 月	12 月	1 月	2 月	3 月	4 月	5 月
➤ 網站公告全運會相關活動訊息				公布	—————→					
➤ 全運會各縣市協會報名事宜					通知	—————→				
➤ 邀請主辦單位、協辦單位和經費、人力等確認		連絡	執行	—————→						
➤ 相關申請表件資料蒐集		蒐集	執行	—————→						
➤ 大會手冊編排製作		蒐集	—————→		編排	—————→		印製	完成	
➤ 計畫案提交、選手證設計		蒐集	討論	—————→		確認				
➤ 用餐安排(統計後交採購組)								統計	確認	
➤ 獎品整理、包裝、書寫、分類							統計	分類	確認	
➤ 運動會期間人員場地所有投保事宜									統計	投保
➤ 服務志工的招募		招募	—————→			統計		確認	分配	

場 佈 組

工作計劃 / 時間	8 月	9 月	10 月	11 月	12 月	1 月	2 月	3 月	4 月	5 月
➤ 運動會場地規劃、佈置、關東旗設置		擬定					討論	統計	執行	
➤ 帳棚廠商租借		擬定					接洽	討論	執行	歸還
➤ 各休息區帳棚數量及配置		擬定					討論	統計	執行	
➤ 無障礙流動廁所租借及設置		擬定					接洽	討論	執行	歸還
➤ 休息區之服務及場地各項服務工作		擬定							執行	
➤ 提供資源回收桶及廚餘桶									執行	
➤ 場地環境維護及清潔									執行	

大 會 組

工作計劃 / 時間	8月	9月	10月	11月	12月	1月	2月	3月	4月	5月
➤ 大會開閉幕式準備、進行、會場主席台的佈置					擬定	完稿			確認	設置
➤ 典禮司儀、大會播音、成績報告		邀請	確認							執行
➤ 長官來賓之簽名、佩帶胸花、招待、引導(所需物資由採購組採購)							統計	確認		
➤ 大會活動進行流程掌控、會場安全					擬定	完稿			確認	執行
➤ 頒獎工作之準備及進行(含頒獎貴賓之邀請)		邀請	確認							執行
➤ 醫護站設置						擬定		確認		設置

採 購 組

工作計劃 / 時間	8月	9月	10月	11月	12月	1月	2月	3月	4月	5月
➤ 募款相關事宜	接洽	執行	—————→							
➤ 活動行銷、宣傳事宜		討論	宣導	提出	議價	報價	製作		交付	佈展
➤ 運動會服裝、帽子、關東旗等圖案設計				提出	議價	報價	製作		交付	
➤ 運動會所需物品、器材採購及租借	贊助	—————→		提出	議價	報價	製作		交付	歸還
➤ 運動會服裝、帽子、毛巾、飲水、便當等各項物資議價、採購及控管分配	廠商贊助	—————→		提出	議價	報價	製作		交付	配發
➤ 獎杯、獎牌、獎品採購及贈品管理	估價	—————→		提出	議價	報價	製作		交付	配發

競 賽 組

工作計劃 / 時間	8 月	9 月	10 月	11 月	12 月	1 月	2 月	3 月	4 月	5 月	
➤ 運動會賽事進行流程掌控	擬定	討論		確認						執行	
➤ 裁判人員的招募	邀請	確認	—————→						執行		
➤ 裁判人員的溝通協調及聯絡					擬定	協調	—————→			配置	
➤ 各項競賽之裁判工作之訓練研習						研習	—————→				
➤ 督促裁判到場執行裁判										執行	
➤ 各項賽事規程確認	擬定	討論		確認							
➤ 運動會報名聯絡窗口								擬定	討論	接待	
➤ 確定各比賽項目裁判及志工人員	擬定	討論		確認							
➤ 協助裁判進行各項競賽之服務工作							討論			執行	
➤ 各項競賽選手報到身份資格及成績確認工作						討論				執行	
➤ 各項競賽成績之紀錄及公佈工作						討論				執行	
➤ 競賽用之器材洽借和搬運及擺設工作					接洽			確認	佈展	歸還	

志 工 組

工作計劃 / 時間	8 月	9 月	10 月	11 月	12 月	1 月	2 月	3 月	4 月	5 月
➤ 志工人力支援調派(大會組、競賽組、場地器材組、交通住宿組)		執行	—————→				討論	統計	確認	執行

行 宿 組

工作計劃 / 時間	8月	9月	10月	11月	12月	1月	2月	3月	4月	5月
➤ 選手交通接駁：高鐵、飯店、體育場	接洽	討論	付訂 金						安排	
➤ 選手飯店住宿接洽事宜						接洽	——→	規劃	安排	
➤ 各縣市人員及與賽選手報到、住宿安排等事宜			擬定		討論			規劃	執行	
➤ 住宿停車規劃協調及安排引導			擬定				接洽	規劃	引導	
➤ 住宿問題飯店之溝通協調			擬定				接洽	規劃	安排	
➤ 住宿事前準備及住宿期間之障礙排除			擬定		討論			規劃	執行	
➤ 體育場、館周邊及路口交管、安全維護			擬定		討論		規劃		執行	
➤ 各單位車輛停放安排及引領工作					討論		規劃		引導	
➤ 來賓車輛引導					討論		規劃		引導	

財 務 組

工作計劃 / 時間	8月	9月	10月	11月	12月	1月	2月	3月	4月	5月
➤ 贈品、花籃、盆栽簽收				執行	——→					
➤ 負責全運會一切經費之收支工作	執行	——→								
➤ 徵信清冊公告							整理	交付	確認	
➤ 禮金收入及收據寄發	執行	——→								
➤ 經費核銷								統計	確認	核銷

伍、經費概算：

支出項目	單位	數量	單價	總金額	說明
交通費	輛/次	5X3	6,000	90,000	租用 5 部復康巴士交通接送，三天
大會場地費	場	3	30,000	90,000	體育場及清潔費(兩天)。
選手之夜 場地費	場	1	13,000	13,000	選手之夜
場地佈置費	場	1	100,000	100,000	<開/閉幕>音響設備、司令台 Trees 布幕、拱門、各式活動布條、大會及友會識別旗、桌、椅等。
	場	1	100,000	100,000	<選手之夜>舞台、燈光、音響、布幕、會場、棚架、桌、椅等。
	間	100	600	60,000	棚架 50 間x2 天(含桌、椅，選手休息區、輪椅維修區、來賓接待區、頒獎區等)。
誤餐費	人/餐	1200x2	80	192,000	2 天午餐便當。
	餐	1000	200	200,000	<選手之夜>晚宴餐飲:(1)選手 600 人(2)工作人員、裁判、志工 400 人(3)貴賓、社團代表、表演團體 100 人(4)家屬 200 人。
保險費	人	1200	120	144,000	300 萬意外險、30 萬醫療險。
	天	3	15,000	45,000	公共責任意外險、食物中毒險。
住宿費	人	500x2	1200	1,200,000	2 夜，不含早餐。
印刷費	案	1	100,000	100,000	邀請卡、報名簡章、大會手冊、感謝狀、成果報告等。
主持費	人/天	2x2	5,000	20,000	大會司儀。 (開/閉幕、選手之夜、競賽、頒獎)
表演費	組	3	10,000	30,000	開幕式表演團體車馬費，預定輪椅舞、輪椅鼓、樂儀隊。
	組	5	10,000	50,000	<選手之夜> 由脊髓損傷團體表演
攝影費	日	2	30,000	60,000	攝/錄影及後製作費、拷貝費。
裁判費	人/天	30x2	1,000	60,000	競賽組裁判費
器材費	案	1	50,000	50,000	比賽器材、道具等。
獎盃費	座	150	700	105,000	各級獎盃、獎牌、獎狀、狀框。
獎品費	份	150	500	75,000	各級敘獎。
紀念品費	份	700	200	140,000	紀念品。
會議費	場次	10	2,000	20,000	籌備會及行前會議共 10 場次。
服裝費	組	1200*2	250	600,000	運動服裝、帽子、毛巾(選手 600 人+工作人員、裁判、志工、家屬 600 人)
人事費	人	1	30,000	390,000	
雜支	場	1	150,000	150,000	郵電、大會礦泉水、文具、識別證套、影印、誤餐、差旅、行銷等各項行政雜支。
合計				4,084,000	各項經費不足時，得於計劃經費內互相勻支。

脊髓損傷協會 2015 全運會

選手之夜～～



脊棒揮灑
明星公益棒球賽



活動流程

時間	長度(分鐘)	節目
18:00-18:05	00:05	主持人開場
18:05-18:15	00:10	開場表演
18:15-18:25	00:10	長官致詞
18:25-18:30	00:05	脊髓損傷代言人亮相
18:30-18:50	00:20	表演(一)
18:50-19:10	00:20	表演(二)
19:10-19:40	00:30	表演(三)
19:40-19:50	00:10	謝謝你的照顧 【感恩家人，感恩照顧者】
19:50-20:00	00:10	閃亮之星明星與珣珣、代言人大合唱

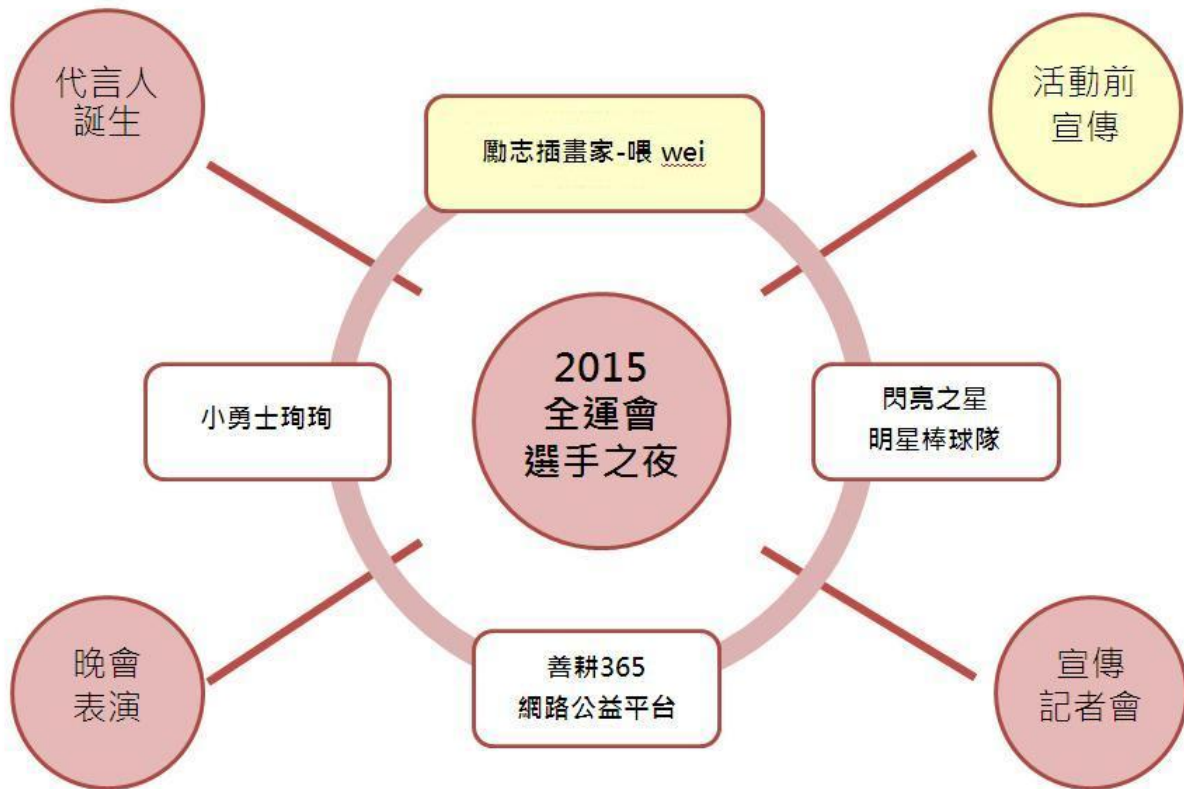

活動宣傳目的

- 歷年來脊髓損傷議題相較於其他議題，認識度及關注率較少，希望透過善耕365(網路公益媒合平台)，將該議題推廣給更多人了解並關懷。
- 脊髓損傷者協會舉辦各項公益活動，希望透過善耕365 宣傳，使更多學生、志工參與更多關於脊髓損傷者協會之公益活動。
- 希望透過與善耕365 及勵志插畫家-喂 WEI 合作，採用年輕人方式操作吸引更多不同年齡層的族群關注脊損議題，也希望增加更多脊損年輕族群信心，與照顧者一起勇敢走出來，豐富自己的人生。

脊棒揮灑明星公益棒球賽

- 藉由明星公益棒球賽號召大家一起做公益，幫助脊髓損傷者能有更好的未來，宣傳今年脊損全運會，同時提高脊髓損傷曝光度。
- 球賽名稱：「脊棒揮灑-明星公益棒球賽」
- 時間：4/25(六)
- 地點：天母棒球場

長度(分鐘)	內容	備註
00:05	主持人開場	蜆仔
00:05	介紹長官	
00:05	介紹球員	
00:10	長官致詞	
00:05	球隊領隊致詞	
00:10	友誼賽暖身操	
00:05	開球儀式	
00:10	媒體聯訪	
00:05	合影留念	
	(共50分鐘)	

開球儀式

邀請閃亮之星球員乘坐輪椅進行開球儀式，體驗脊損傷者感受，壘上有球員或脊損代表，打擊者擊棒後，每壘代表將依序乘坐輪椅，抵達本壘得分。

合影留念

每位幹部與球員成一列，兩人緊握球棒以「打擊姿勢」全體合影做記者會最後結尾。

★ 媒體效益

- 藉由閃亮之星擔任公益大使，有更多媒體露出，增加脊髓損傷曝光機會。
- 善耕誌動員學生及大眾觀看球賽，現場打卡分享，迅速擴散宣傳效果。



預期效益

1. 運用創意年輕手法，與勵志插畫家及網路公益媒合平台合作，透過網路社群宣傳，快速傳播分享，民眾了解脊髓損傷，同時讓年輕傷者，更有認同感及樂觀態度。
2. 舉辦明星公益棒球賽，邀請民眾做公益，並提高脊髓損傷關注率。
3. 邀請癱瘓女童-珣珣站台，由她傳達勇氣與愛，帶給所有損傷者更多正面力量、樂觀心態。
4. 配合整體宣傳，主要在活動前後，形成媒體焦點，吸引全國民眾關注與關懷「脊髓損傷」之議題。

親愛的朋友們您好：

「台北市脊髓損傷者協會」將於 2015 年舉辦第 17 屆脊髓損傷者全國運動大會
敝會需要社會各界的支持與協助

敬邀請您一同與敝會共襄盛舉

您的愛心捐款與行動鼓勵將會是「台北市脊髓損傷者協會」籌備這項盛會的推手及最大動力來源！

『2015 年第 17 屆脊髓損傷者全國運動大會』專戶

銀行：台北富邦銀行 桂林分行

戶名：社團法人台北市脊髓損傷者協會

銀行代碼：012

帳號：5501-2000-1051

※捐款完成後，勞煩您來電協會或 mail 或傳真告知我們下列內容，以便敝會儘速開立捐款收據給您！誠摯的感謝您~

- 收據抬頭(姓名或公司名稱)
- 統一編號
- 聯絡電話
- 聯絡地址
- 捐款金額

專員：古騏豪

聯絡電話：(02)2382-1898、(02)2382-2212

手機電話：0976-467941

傳真電話：(02)2382-1202

協會地址：臺北市萬華區貴陽街 2 段 3-2 號 1F

E-mail：henrygu@scitpe.org.tw

